

Кадастровий план земельної ділянки

Кадастровий номер : 2610400000:18:006:0016

Площа = 0,8874 га
Периметр = 456,87 м

"ПОГОДЖЕНО"
Землекористувач

2019р.

2610400000:18:006:0019

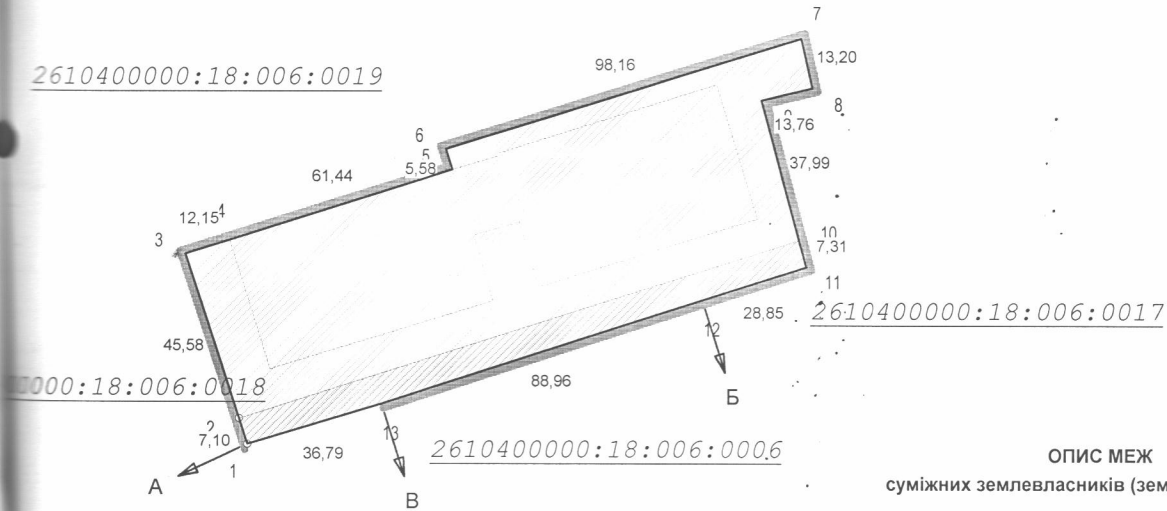

2610400000:18:006:0009

ОПИС МЕЖ суміжних землевласників (землекористувачів)

- Від А до Б землі запасу Калуської міської ради
- Від Б до В землі Маланюка Ігоря Мирославовича
- Від В до А землі Мацишин Андрія Тарасовича

Експлікація угідь згідно форми 6-зем

№	Код угіддя(6-зем)	Назва угіддя	Код угіддя згідно УКВЗУ	Назва угіддя	Площа, га
				Усього земель	0,8874
1	011.01		011.01	Землі під будівлями та спорудами промислових підприємств	0,4662
2	011.01		011.01	Землі під будівлями та спорудами промислових підприємств	0,4212

СВНІ ПОЗНАЧЕННЯ

- межа зем.діл.

- межі контурів угідь

- номери точок

- міри ліній

КЛАСИФІКАЦІЯ ЗЕМЕЛЬНОЇ ДІЛЯНКИ

Категорія земель	900	Землі промисловості, транспорту, зв'язку, енергетики, оборони та іншого призначення
Цільове призначення	11.02	Для розміщення та експлуатації основних, підсобних і допоміжних будівель та споруд підприємств переробної, машинобудівної та іншої промисловості
Умови надання		Оренда

Землекористувач	Ігор Семак	Калуська міська рада (орендар ТзОВ " МИРО-МАРК "	м. Калусь, Долинська, 88 - ж		
Землеустроювальний інженер	Галина Дідошак	Технічна документація із землеустрою, щодо встановлення (відновлення) меж земельної ділянки в натурі (на місцевості)	Масштаб	Аркуш	Аркушів
			1 : 2000	1	1
Землеустроювальний інженер	Дмитро Санатурський	КАДАСТРОВИЙ ПЛАН ЗЕМЕЛЬНОЇ ДІЛЯНКИ	КП " Земельно-кадастрове госпрозрахункове бюро КМР "		
			Сертифікований інженер - землеустроювальник № 002587 від 19.02.2013 р.		