

**Кадастровий план земельної ділянки**

"ПОГОДЖЕНО"

Кадастровий номер : 2610400000:19:004:0021

Землекористувач

Площа = 0,0404 га  
Периметр = 91,71 м

*[Handwritten signature]*

" "

2018 р.

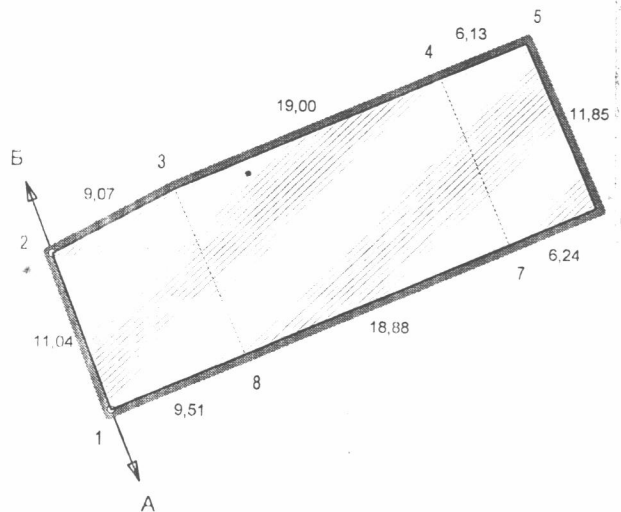

Електронний документ перевірено та  
внесено до державного земельного кадастру  
Державний кадастровий реєстратор

*Соваремма Т. А.*  
Приватний підприємець

Державний реєстратор Державного кадастру  
в м. Калуській області

*[Signature]*

Державний кадастровий реєстратор

24 0 19

**ОПИС МЕЖ**

суміжних землевласників (землекористувачів)

- Від А до Б землі Калуської міської ради ( дорога )
- Від Б до А землі ТЗОВ " КаМо "

Експлікація угідь згідно форми 6-зем

№	Код угіддя(6-зем)	Назва угіддя	Код угіддя згідно УКВЗУ	Назва угіддя	Площа, га
1	011.00		011.00	Усього земель	0,0404
2	011.01		011.01	Землі під промисловою забудовою	0,0106
3	011.00		011.00	Землі під будівлями та спорудами промислових підприємств	0,0224
				Землі під промисловою забудовою	0,0073

**КЛАСИФІКАЦІЯ ЗЕМЕЛЬНОЇ ДІЛЯНКИ**

Категорія земель	900	Землі промисловості, транспорту, зв'язку, енергетики, оборони та іншого призначення
Цільове призначення	11.02	Для розміщення та експлуатації основних, підсобних і допоміжних будівель та споруд підприємств переробної, машинобудівної та іншої промисловості
Умови надання		Оренда

Ігор Семак	<i>[Signature]</i>	Калуська міська рада ( орендар Сімка Орест Іванович )			
Галина Дідошак		м. Калусь, Писарська, 36			
Дмитро Санатурський	<i>[Signature]</i>	Технічна документація із землеустрою, щодо встановлення (відновлення) меж земельної ділянки в натурі ( на місцевості )	Масштаб	Аркуш	Аркушів
		КАДАСТРОВИЙ ПЛАН ЗЕМЕЛЬНОЇ ДІЛЯНКИ	1 : 500	1	1
			КП " Земельно-кадастрове господарське бюро КМР "		
			Сертифікований інженер - землепорядник № 002587 від 19.02.2013 р.		